

Arbeitsstellung

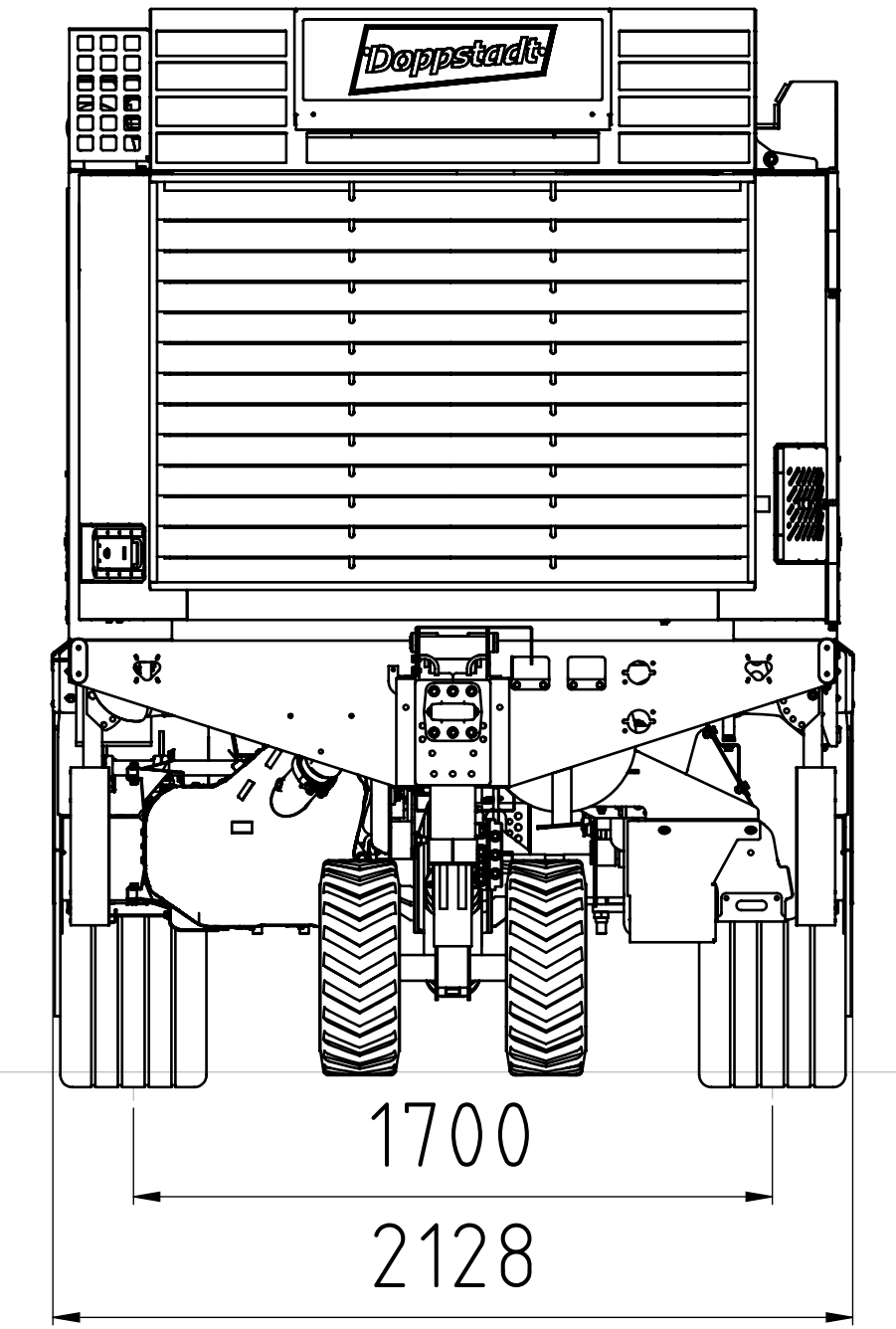

Draufsicht - Arbeitsstellung

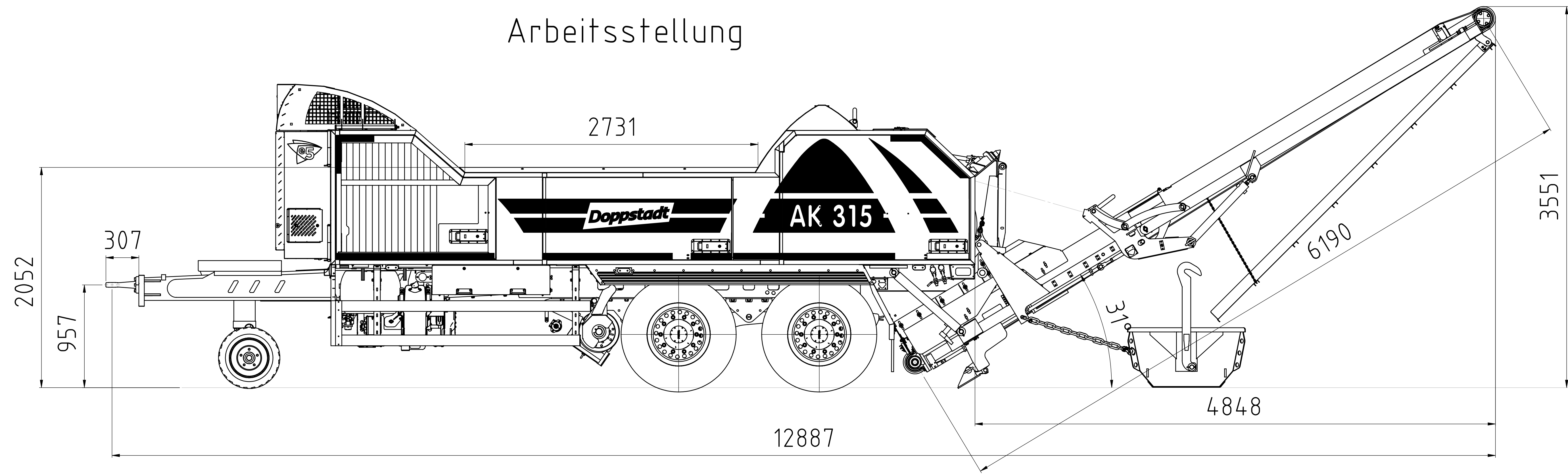
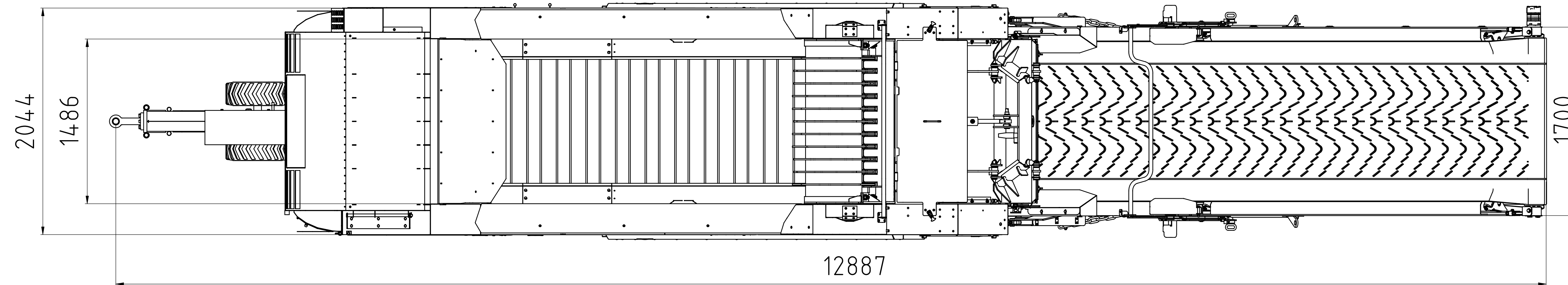

Transportstellung

AA Kratzboden 3619

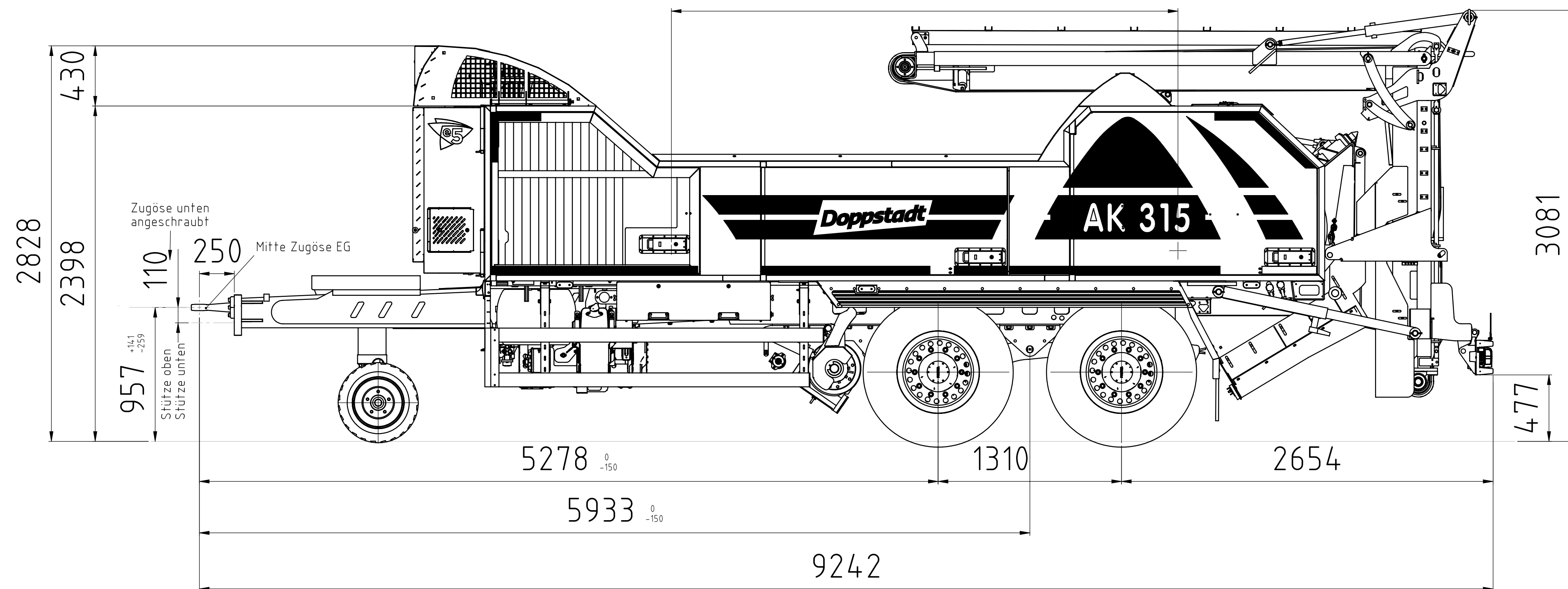
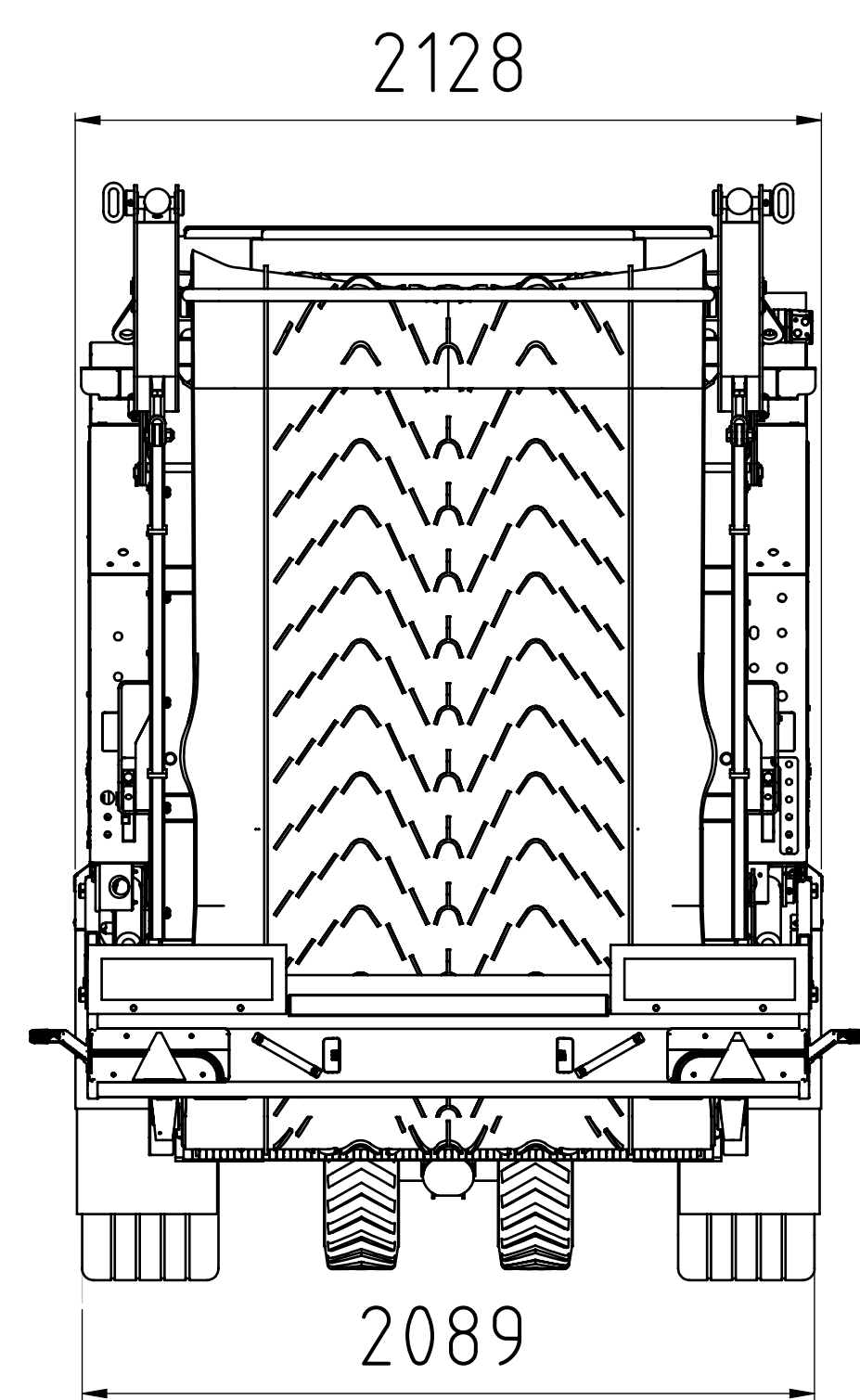

Darstellung entspricht der Lage der Achseinheit zum Gehäuse in der Ausstattung mit Heckband.
Ausstattung ohne Heckband -150mm d.h. heckseitig 3 Löcher frei.

Gesamtgewicht: 16000kg
Achslast: 15000kg
Stützlast: 1000kg

Technische Änderungen vorbehalten!

Höhenmaße differieren in Abhängigkeit vom jeweiligen Ausstattungspaket und von der Stellung der Stütze!

Lage der Achseinheit differiert in Abhängigkeit vom Ausstattungspaket zur Einhaltung der Stützlast/Achslast!

Beschichtungsvorgaben
- Beschichtung nach S 1.1.1.2 nach DIN EN ISO 12944-4
- Beschichtung DN 100-AL 1000 Hartlack
- Beschichtung DN 100-AL 1001 Hartlack
- Galvanischer Überzug ISO 2081-Farbstoff A (Anwendung)

99201000110 Ind. B		Oberfläche ISO 1302 Rz in µm		Mahlstufe 120		Oberflächen* 674.091		Gewicht/kg 16000.000	
AK315		Allgemeintoleranz DN 1000							
Änderung nur im 3D-CAD		Datum		Name		ZURKLEINERER AK235/315 ECO POWER		99201000110	
		Bearb.		Gepr.		MASSBLATT MIT HECKBD MAGNETROL		Blatt Nr. 1 Bl.	
B 11/201002		Datum		Name		Doppstadt		CAD/REV Nr.:	
Zustf. Änderung		Datum		Name					